

SK

LUBA mini 2 AWD 1000

NÁVOD

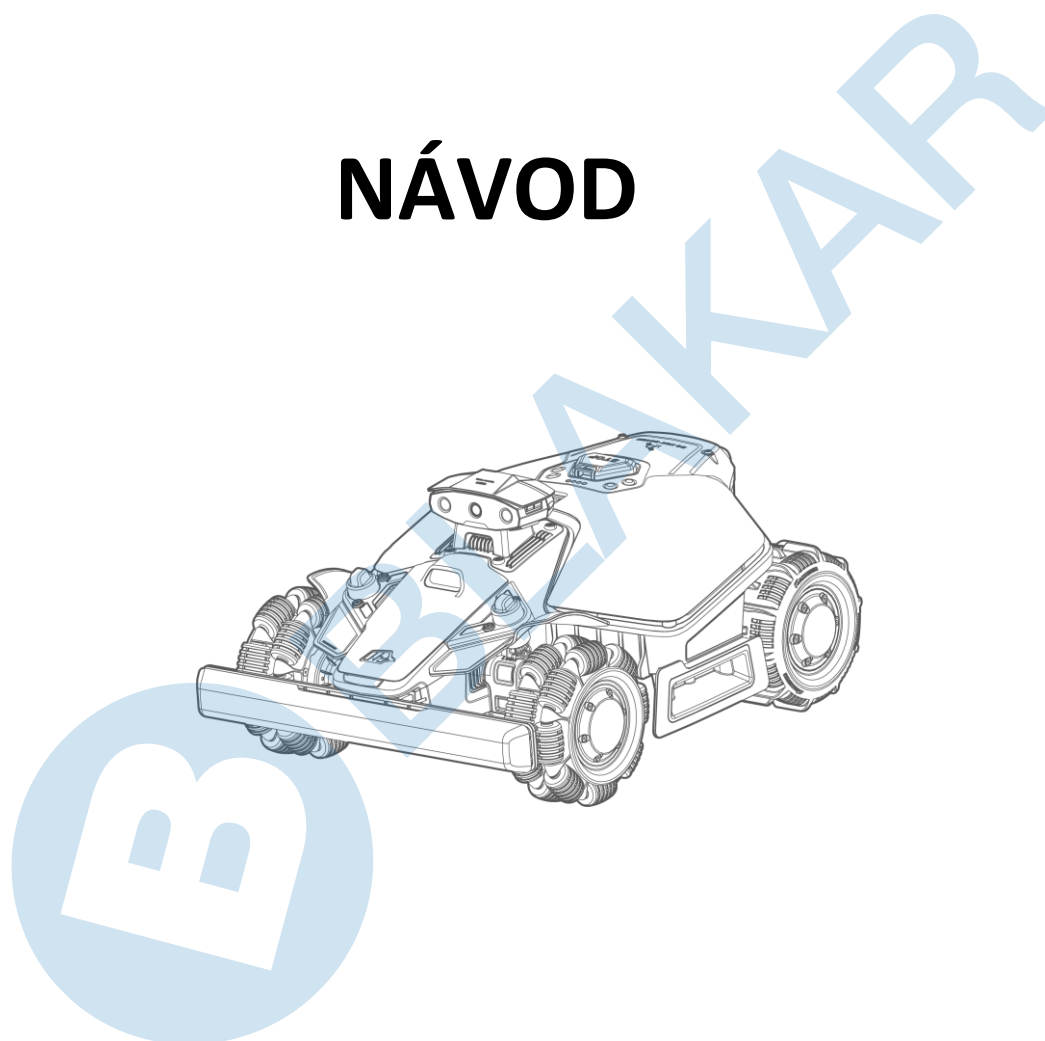

Verzia 01/2026



MAMMOTION





Tento návod je chránený autorským právom spoločnosti Mammotion. Bez písomného súhlasu spoločnosti Mammotion nesmie žiadna spoločnosť ani jednotliviec túto príručku akýmkoľvek spôsobom az akéhokoľvek dôvodu kopírovať, upravovať, reprodukovať, prepisovať ani prenášať. Táto príručka sa môže kedykoľvek zmeniť bez predchádzajúceho upozornenia.

Pokiaľ nie je výslovne uvedené inak, slúži tento návod iba ako návod na použitie a všetky vyhlásenia a informácie v nej obsiahnuté nepredstavujú žiadnu formu záruky.

Zamýšľaný účel použitia

Kosačka Mammotion je určená na starostlivosť o trávnik v domácnosti a nie je určená na komerčné použitie.



OBSAH

1 Bezpečnostné inštrukcie	- 1 -
1.1 Všeobecné bezpečnostné pokyny	- 1 -
1.2 Bezpečnostné pokyny k nabíjacej základni.....	- 2 -
1.3 Bezpečnostné pokyny na kosenie	- 2 -
1.4 Bezpečnostné pokyny k batérii.....	- 3 -
2 Inštrukcie	- 4 -
2.1 O kosačke	- 4 -
2.2 LEDkontrolky.....	- 7 -
2.3 Použité symboly	- 8 -
3 Začatie používania	- 10 -
3.1 Inštalácia Vision modulu	- 10 -
3.2 Inštalácia nabíjacej základne.....	- 10 -
3.3 Stiahnutie Mammotion App.....	- 13 -
3.4 Nastavenie kosačky.	- 14 -
3.5 Príprava pred začatím kosenia	- 15 -
3.6 Mapovanie a kosenie trávnik.	- 16 -
3.7 Nabíjanie.....	- 16 -
4 Denné kosenie	- 17
4.1 DropMow	- 17 -
4.2 Bežná úloha (Individuálne nastavenie)	- 17 -
4.3 Naplánovaná úloha	- 18 -
5 Mammotion aplikácie	- 19 -
5.1 Prvky mapy	- 19 -
5.2 Nastavenie kosenia.....	- 21 -
5.3 Bezpečnosť a Ochrana	- 22 -

5.4	Zabezpečenie a vyhľadávanie.....	- 22 -
5.5	Odoslanie záznamov (logs)	- 23 -
5.6	Aktualizácia firmware.....	- 23 -
6	Údržba.....	- 24 -
6.1	Čistenie.....	- 25 -
6.2	Údržba žacích nožov.....	- 26 -
6.3	Údržba batérie	- 27
6.4	Uskladnenie.	- 27
7	Preprava a prenášanie	- 28 -
8	Likvidácia	- 29 -
9	Špecifikácia	- 30 -
9.1	Technická špecifikácia	- 30 -
9.2	Špecifikácia prevádzkových pásiem	- 32 -
9.3	Technická špecifikácia batérie	- 33 -
10	Záručný list.....	- 34 -



1 Bezpečnostné inštrukcie

DÔLEŽITÉ

**PRED ZAČATÍM POUŽÍVANIA ROBOTA SI RIADNE PREČÍTAJTE CELÝ TENTO NÁVOD
PONECHAJTE SI TENTO NÁVOD PRE ĎALŠIE POUŽÍVANIE A NEVYHADZUJTE HO**

1.1 Všeobecné bezpečnostné pokyny

1. Pred použitím robota si starostlivo prečítajte a pochopte všetky pokyny.
2. S robotom používajte iba originálne diely a príslušenstvo odporúčané spoločnosťou Mammotion.
3. Nikdy nedovoľte deťom, osobám so zníženými fyzickými, zmyslovými alebo duševnými schopnosťami alebo s nedostatkom skúseností a znalostí, ani osobám, ktoré nie sú s týmito pokynmi oboznámené, aby robota používali. Vek obsluhy môže byť obmedzený miestnymi obmedzeniami.
4. NEDOVOLTE deťom, aby sa počas prevádzky pohybovali v blízkosti robota alebo sa s ním hrali.
5. NEPOUŽÍVAJTE robota v oblastiach, kde si ľudia nie sú vedomí jeho prítomnosti.
6. Pri manuálnom ovládaní robota pomocou aplikácie Mammotion vždy choďte – nikdy nebehajte. Buďte opatrní na svahoch a udržiavajte správny postoj a rovnováhu. Pri manuálnom ovládaní preberáte za robota všetku zodpovednosť.
7. Nesadajte ani nestúpajte na robota, adaptér, káble, nabíjaciu základňu. Môže dôjsť k ich poškodeniu a strate záruky.
8. NEDOTÝKAJTE sa pohyblivých častí, ako je kosiaci kotúč, nože a kolesá, kým sa všetok pohyb úplne nezastaví.
9. Pokiaľ robota používate vo verejných priestoroch, umiestnite okolo pracovnej plochy výstražné cedule s nasledujúcim textom: "Varovanie! Automatická kosačka na trávu! Držte sa ďalej od robota! Dohliadajte na deti!"
10. NENECHÁVAJTE robota v prevádzke bez dozoru, ak sa v blízkosti nachádzajú domáce zvieratá, deti alebo osoby.
11. Pri prevádzke robota noste pevnú obuv a dlhé nohavice.
12. Aby ste predišli poškodeniu robota a nehodám s vozidlami a osobami, nenastavujte pracovné oblasti ani prepojujacie cesty cez na verejné cesty ani verejné komunikácie.
13. NEPRIPÁJAJTE ani sa nedotýkajte poškodeného kábla, kým nie je odpojený od elektrickej zásuvky. Ak sa kábel počas prevádzky poškodí, odpojte zástrčku zo zásuvky. Opotrebovaný alebo poškodený kábel zvyšuje riziko úrazu elektrickým prúdom a mal by byť ihneď vymenený za nový. Obráťte sa bezodkladne na autorizovaný servis.
14. Udržujte predĺžovacie káble v dostatočnej vzdialenosti od pohyblivých nebezpečných častí robota, ako sú žacie nože, aby nedošlo k poškodeniu káblov a robota.

15. NEMODIFIKUJTE robota sami. Úpravy by mohli narušiť jeho prevádzku, viesť k vážnemu zraneniu a/alebo poškodeniu, alebo viesť k zrušeniu záruky. Používajte iba originálne diely a príslušenstvo schválené spoločnosťou Mammotion.
16. Ak robot vydáva neobvyklý zvuk alebo signalizuje alarm, okamžite stlačte tlačidlo STOP.
17. Pravidelne (1x týždenne) kontrolujte, či všetky časti robota fungujú normálne.
18. Pred vykonávaním údržby, čistením robota alebo jeho kontrolou najskôr vypnite robota a vyberte z neho kľúč. Pokiaľ robot abnormálne vibruje, pred opätovným spustením skontrolujte, či nie je poškodený. Robot nepoužívajte, ak sú niektoré jeho časti poškodené alebo chybné.
19. Nedotýkajte sa žacích nožov a kotúčov pokiaľ je robot v prevádzke. Pri manipulácii so žacími nožmi a kotúčmi najskôr vždy vypnite robota, vytiahnite kľúč a vždy používajte ochranné rukavice.
20. Obrázky použité v tomto návode sú iba orientačné. Pozrite sa na skutočného robota.
21. V prípade bazéna na záhrade zaistite, aby robot kosil trávu v dostatočnej vzdialenosti od hrany bazéna (min. 50 cm). Výrobok má vodeodolnosť IPX6 v pracovnej polohe, nie je však úplne vodotesný.
22. Vodeodolnosť IPX6 je v pracovnej pozícii robota.
23. Užívateľ je zodpovedný za nehody/nebezpečenstvo, ktoré vzniknú iným osobám na jeho pozemku.
24. Robota a príslušenstvo smie opravovať a upravovať iba autorizovaný servis alebo odborne spôsobilá osoba, ktorá bola preškolená v autorizovanom servise.
25. Prevádzková a skladovacia teplota: 0°C – 40°C. Prevádzková teplota na nabíjanie: 5°C - 40°C.

1.2 Bezpečnostné pokyny k nabíjacej základni

1. NEUMIESTŇUJTE nabíjaciu základňu do miest, kde by o ňu ľudia mohli zakopnúť.
2. NEUMIESTŇUJTE nabíjaciu základňu do miest, kde hrozí stojatá voda.
3. Na nabíjanie robota používajte iba originálnu nabíjaciu základňu. Nesprávne použitie môže viesť k úrazu elektrickým prúdom, prehriatiu alebo úniku korozívnej kvapaliny z batérie. V prípade úniku elektrolytu do očí, opláchnite oči vodou alebo neutralizačným prostriedkom a vyhľadajte lekársku pomoc, pokiaľ sa korozívna kvapalina dostane do očí.
4. Udržujte nabíjaciu základňu a príslušenstvo aspoň 60 cm od horľavých materiálov. Poruchy alebo prehriatie môžu predstavovať riziko požiaru.
5. Pri pripájaní napájacieho zdroja do zásuvky vždy používajte prúdový chránič (RCD) s vypínacím prúdom maximálne 30 mA.

1.3 Bezpečnostné pokyny na kosenie

1. Nesiahajte rukami a nohami do blízkosti žacích nožov. Nesiahajte pod robota ani sa ho nedotýkajte, keď je zapnutý.
2. Nezdvíhajte ani nepremiestňujte robota, keď je zapnutý.
3. Pred spustením odstráňte z trávnikára kamene, vetvy, náradie, hračky ani iné predmety, aby ste zabránili poškodeniu nožov.
4. Na robota a nabíjaciu základňu NEPOKLADAJTE žiadne predmety.
5. NEPOUŽÍVAJTE robota, pokiaľ tlačidlo STOP nefunguje.
6. Zabráňte zrážkam s ľuďmi alebo zvieratami. Pokiaľ sa mu niekto alebo niečo dostane do cesty, okamžite robota zastavte.
7. Vždy robota vypnite, keď sa nepoužíva.
8. NEPOUŽÍVAJTE robota súčasne s výsuvnými zavlažovačmi (sprinklery) a vyhňte sa umiestňovaniu prepojujúcich ciest v mieste, kde sú inštalované zavlažovače (sprinklery).
9. NEPOUŽÍVAJTE robota v stojatej vode alebo za silného dažďa.

1.4 Bezpečnostné pokyny k batérii

Lítium-iónové batérie môžu pri nesprávnom zaobchádzaní explodovať alebo sa vznietiť. Zabráňte demontáži, skratom, vystaveniu vode, ohňu alebo vysokým teplotám. Zaobchádzajte s nimi opatrne a vyvarujte sa akéhokoľvek mechanického alebo elektrického poškodenia. Skladujte batérie mimo dosahu priameho slnečného žiarenia.

1. Používajte iba originálnu nabíjaciu základňu a napájací adaptér. Nekompatibilné nabíjačky môžu spôsobiť úraz elektrickým prúdom alebo prehriatie.
2. NEPOKÚŠAJTE sa opravovať ani upravovať batérie. Pokusy o opravu môžu viesť k vážnemu zraneniu v dôsledku výbuchu alebo úrazu elektrickým prúdom. V prípade úniku sú uvoľnené elektrolyty korozívne a toxické.

2 Úvod

2.1 O kosačke

Obrázky použité v tomto návode sú iba orientačné. Pozrite sa na skutočného robota.

Pohľad zhora

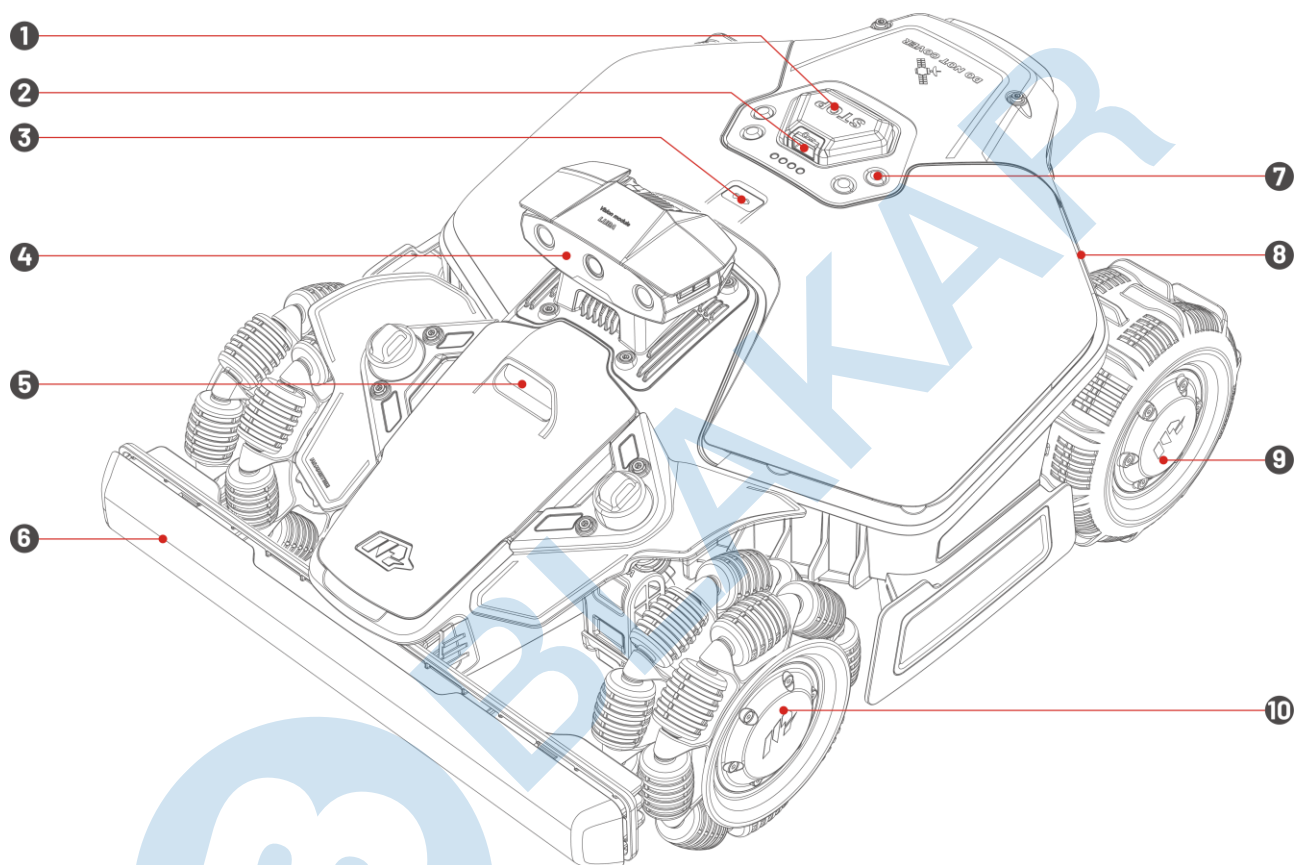

1. Tlačidlo STOP
2. Bezpečnostný kľúč
3. Dažďový senzor
4. Vision modul
5. Svetlo
6. Nárazník
7. Kontrolky
8. Bočné LED
9. Kolo
10. Omni kolo

Kontrolky

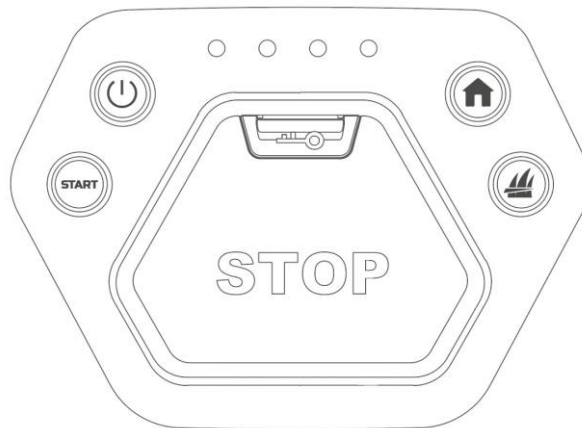

Tlačidlo	Popis
	Dlhým stlačením kosačku vypnete/zapnete.
	Dvojitým stlačením odomknete robota iba po núdzovom zastavení.
	V prípade núdze stlačte tlačidlo STOP.
	Dvojitým stlačením spustíte kosiace kotúče do najnižšej polohy pre ich vyčistenie.
>	<ul style="list-style-type: none"> ● Stlačte postupne pre pokračovanie v kosení. ● Stlačte a podržte po dobu 5 sekúnd, potom stlačte pre aktiváciu DropMow. DropMow sa používa na jednorazové kosenie nezmapovaných trávnikov alebo na úpravu trávnikmi mimo zmapovanej oblasti.
>	Postupným stisknutím zahájíte návrat do nabíjacej základny.
	Stav batérie (svieti všetky - batéria je plne nabitá).

Pohľad zospodu

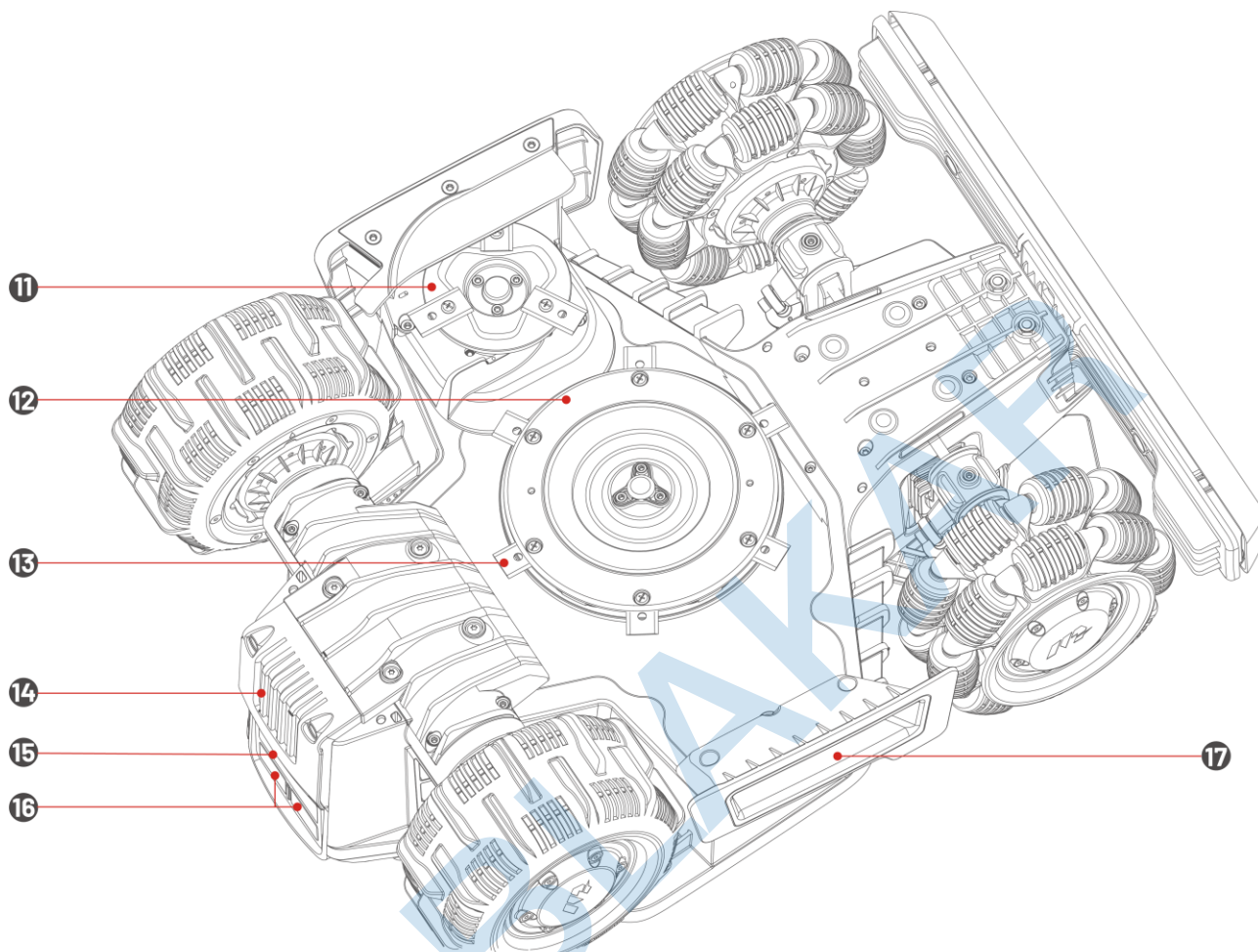

- 11. Bočný kosiaci kotúč
- 12. Žací kotúč
- 13. Žací nôž
- 14. Vyberateľná batéria
- 15. IR prijímač
- 16. Nabíjací kontakt
- 17. Madlo

Nabíjacia základňa

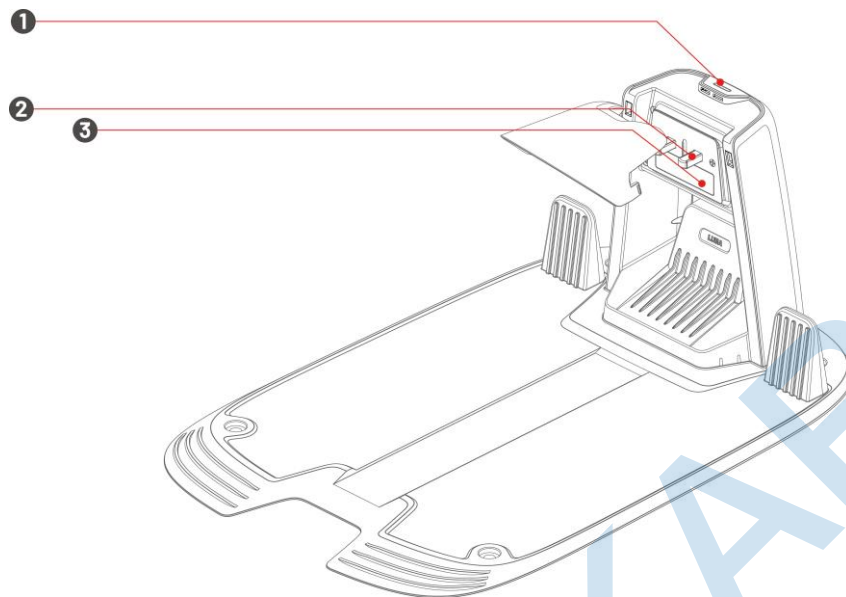

1. Strieška
2. Nabíjací kontakt
3. IR vysílač

2.2 LED kontrolky

Robot

LED	Stav	Popis
Bočné LED	Červená svieti	Robot funguje správne.
	Červená pulzuje	<ul style="list-style-type: none">● OTA aktualizácie.● Robot sa nabíja.
	Červená pomaly bliká	<ul style="list-style-type: none">● Tlačidlo STOP aktivované.● Vybitá batéria.● Robot uviazol.● Kľúč nie je v kosačke správne vložený.● Robot bol nadvihnutý/nahnutý/preklopený.





	Červená rýchlo bliká	<ul style="list-style-type: none"> • Robot vykazuje chybu (viac v aplikácii). • Aktualizácia robota zlyhala.
	Nesvieti	<ul style="list-style-type: none"> • Robot je vypnutý. • Robot je v stand by režime. • Bočné LED sú vypnuté v aplikácii. • Robot je v manuálnom režime, ale aktuálne je neaktívny.











Nabíjacia základňa

LED	Stav	Popis
LED	Zelená bliká	Robot je zaparkovaný v nabíjacej základni.
	Zelená svieti	Robot nie je zaparkovaný v nabíjacej základni.
	Červená svieti	Chyba nabíjacej základne.
	Nesvieti	Nie je pripojená k elektrickej sieti.

2.3 Použité symboly

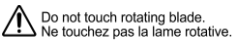
Tieto symboly nájdete na výrobku. Starostlivo si ich preštudujte:

 TS-A081-2703002 ADS-81EJ-27-5	Použite odnímateľný napájací adaptér TS-A012-1201002.
	Tento výrobok je v súlade s platnými smernicami CE. BLAKAR trading s.r.o. vyhlasuje, že stanovený výrobok je v zhode a spĺňa smernicu 2014/53/EÚ. Plná verzia vyhlásenia o zhode je k dispozícii na www.blakar.cz/prohlaseni-o-shode
Made in China	Tento výrobok je vyrobený v Číne.
	Tento výrobok nie je dovolené likvidovať ako bežný domový odpad. Zaisťte ekologickú likvidáciu výrobku v súlade s miestnymi predpismi. Viac informácií na www.sewa.sk
	Tento výrobok môže byť recyklovaný. Viac informácií na www.sewa.sk

	Balenie tohto výrobku by nemalo byť vystavené vlhkosti a vode.
	Balenie tohto výrobku by nemalo byť zakryté.
	Nesmie sa prevracať.
	Tento výrobok je krehký.
	Na balenie tohto výrobku ani na výrobok a jeho príslušenstvo sa nesmie šliapať, sadať ani stúpať.
	Spotrebič triedy III.
	Varovanie - nedotýkajte sa rukami ani nohami pohyblivých častí výrobku a žacích nožov, pokiaľ sa pohybujú.
	VAROVANIE: Pred použitím výrobku si starostlivo prečítajte celý návod.
	VAROVANIE: Nebezpečenstvo vymrštenia predmetov proti telu. Počas prevádzky udržiajte dostatočnú bezpečnú vzdialenosť od výrobku.
	VAROVANIE: Nedávajte ruky ani nohy pod zapnutý alebo spustený výrobok. Pri manipulácii s výrobkom alebo jeho zdvíhaním vypnite najskôr výrobok a vyberte z neho kľúč.
	VAROVANIE: Nikdy nejazdite na výrobku. Nikdy nedávajte ruky ani nohy do blízkosti rotujúcich nožov alebo pod zapnutý výrobok.

3 Začatie používania

3.1 Inštalácia Vision modulu

1. Odstráňte kryt.
2. Konektory modulu Vision pripojte tak, aby zodpovedali príslušným konektorom farbou aj tvarom v kosačke.
3. Káble vhodne usporiadajte, potom zaistite modul Vision na mieste a utiahnite skrutky pomocou šesťhranného skrutkovača.
4. Odlepte nálepku z prednej strany Vision modulu.

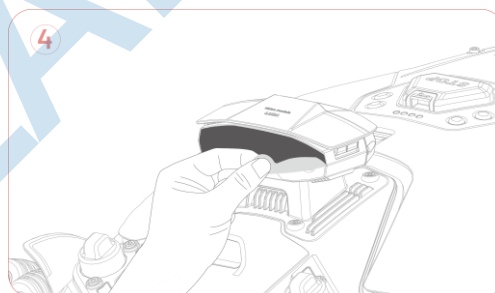
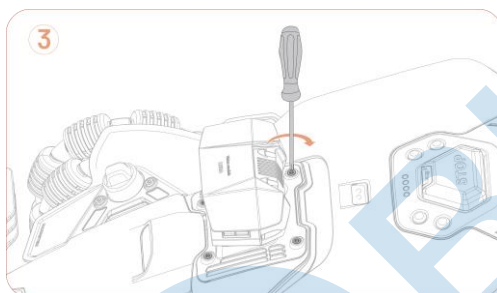
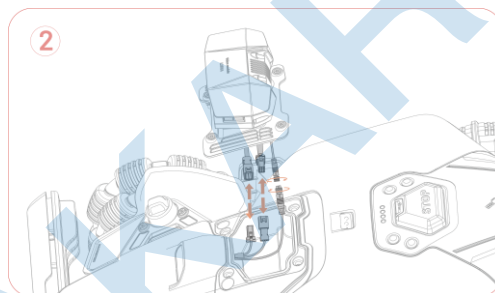
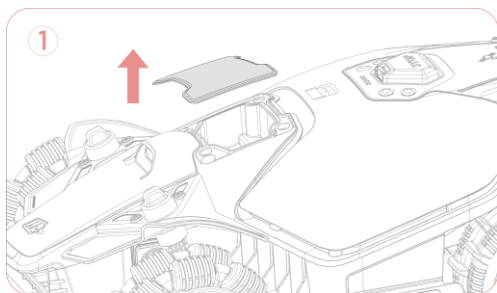

3.2 Inštalácia nabíjacej základne

Vyberte vhodnú lokáciu pre umiestnenie nabíjacej základne

Nabíjacia základňa je miesto, kde váš robot parkuje a dobíja sa. Pre zaistenie bezproblémovej prevádzky sa uistite, že miesto inštalácie spĺňa nasledujúce podmienky:

- **Rovný povrch:** Oblasť musí byť bez hrboľov, svahov alebo kameňov.
- **Blízky zdroj napájania:** Pre napájanie nabíjacej základne je nutná prístupná elektrická zásuvka.
- **Voľné okolie:** Do vzdialenosti 1 m vľavo, vpravo a pred nabíjacou základňou sa nesmú nachádzať žiadne prekážky (ako sú stromy alebo domy či iné objekty).
- **Dobré osvetlenie:** Dobré osvetlenie pomáha robotovi s navigáciou.

- **Bližko trávniku:** Pre presné polohovanie sa uistite, že vzdialenosť medzi nabíjacou základňou a robotom počas procesu mapovania nepresahuje 60 m. Ak máte viac ako jednu oblasť trávniku, odporúča sa umiestniť nabíjaciu základňu medzi ne pre optimálny výkon.

Zostavenie nabíjacej základne

1. Pripojte striešku na hornú stranu nabíjacej základne.

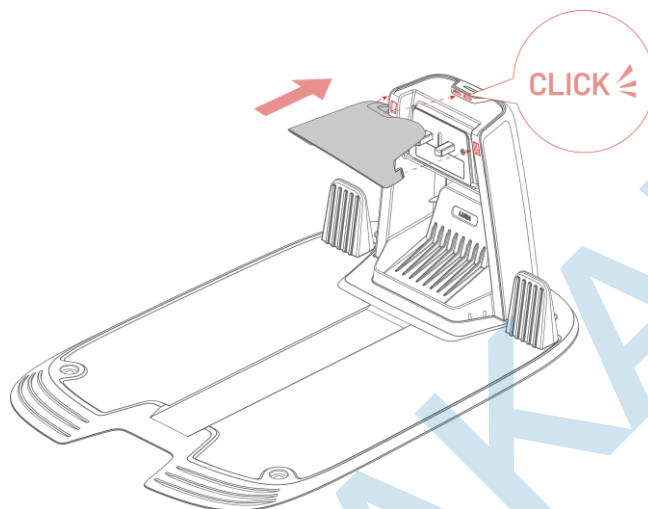

2. Na upevnenie nabíjacej základne na zvolenom mieste použite štyri priložené kolíky. Uistite sa, že nabíjacia základňa smeruje nájazdovou plochou k trávniku.

POZNÁMKA



Pokiaľ je nabíjacia základňa inštalovaná na betónovom povrchu, zaistite ju rozpernými skrutkami (nie sú súčasťou balenia).

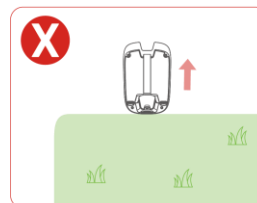
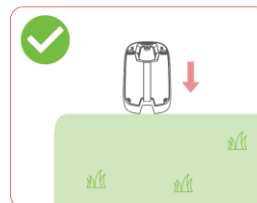
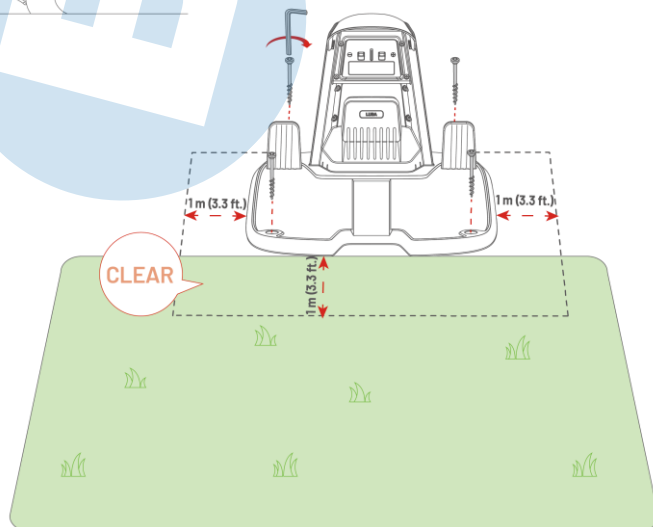
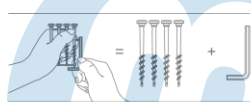

1. Prepojte napájací kábel (dlhší kábel) s napájacím adaptérom. Adaptér umiestnite na suché vetrané miesto.
2. Zapojte napájací adaptér do elektrickej zásuvky. Kábel zaistite k podkladu pomocou priložených káblových kolíkov.
3. PRED PRVÝM POUŽITÍM VLOŽTE KOSAČKU MANUÁLNE DO ZAPOJENEJ NABÍJACIE ZÁKLADNE. NEZAPÍNAJTE JU. Akonáhle sa kosačka napojí na kontakty nabíjateľné, sama sa aktivuje a rozsvieti sa bočné LED svetlá. Nechajte kosačku úplne nabiť.

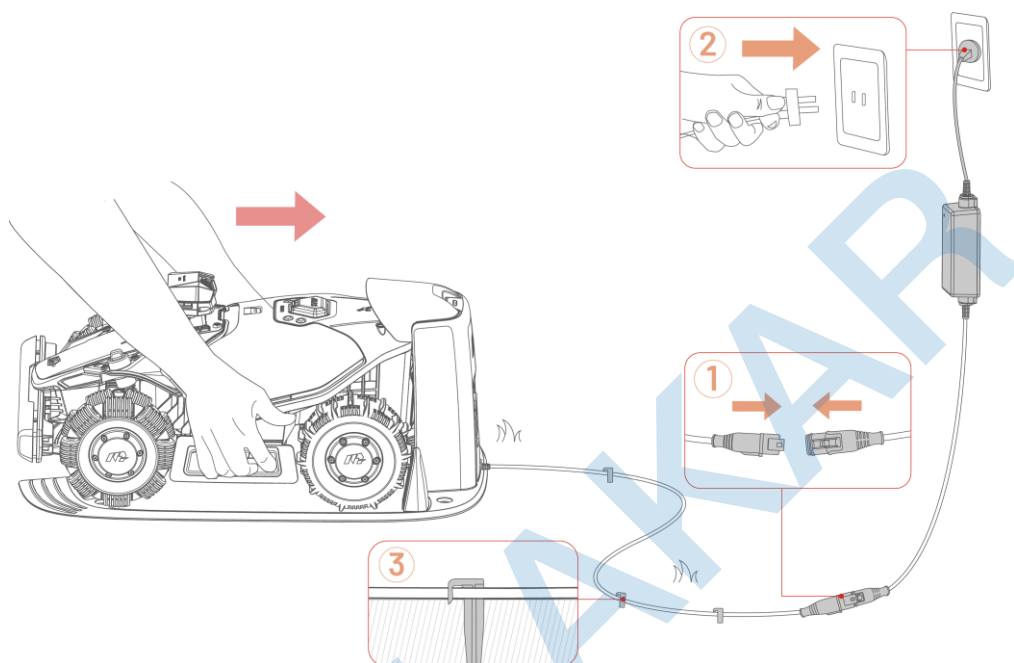

POZNÁMKA



Pred prvým použitím nechajte kosačku úplne nabiť a aktualizujte ju.

3.3 Stiahnutie aplikácie Mammotion

Naskenujte nižšie uvedený QR kód a stiahnite si aplikáciu z Google Play alebo App Store, prípadne v oboch obchodoch vyhľadajte „Mammotion“.





Po inštalácii aplikácie sa prosím zaregistrujte a prihláste. Počas používania vás aplikácia môže v prípade potreby požiadať o prístup k Bluetooth, polohe a miestnej sieti. Pre optimálny výkon sa odporúča povoliť vyššie uvedené oprávnenia. Ďalšie informácie nájdete v našej Zásadách ochrany osobných údajov (v aplikácii prejdite do sekcie **Profil > O aplikácii Mammotion > Zásady ochrany osobných údajov**).

Ak sa chcete prihlásiť pomocou účtu tretej strany, kliknite na  alebo  na prihlasovacej stránke a pokračujte.

Upozornenie na ochrannú známku:



Ikona “” je ochrannou známkou spoločnosti Google LLC. Ikona “” je ochrannou známkou spoločnosti Apple Inc. Všetky ochranné známky uvedené v tejto príručke sú majetkom príslušných vlastníkov.

3.4 Nastavenie kosačky

POZNÁMKA



- Udržujte vzdialenosť medzi telefónom a robotom 3 m alebo menej.
- Ak používate mobilné dáta 4G, môžete nastavenie Wi-Fi preskočiť.

1. Kliknite na + pre pridanie robota.
2. Postupujte podľa pokynov na obrazovke a prepojte robota s Wi-Fi
3. Postupujte podľa pokynov na obrazovke a aktivujte vstavaný 4G modul.
4. Aktualizujte kosačku pred začatím používania na najnovšiu verziu.

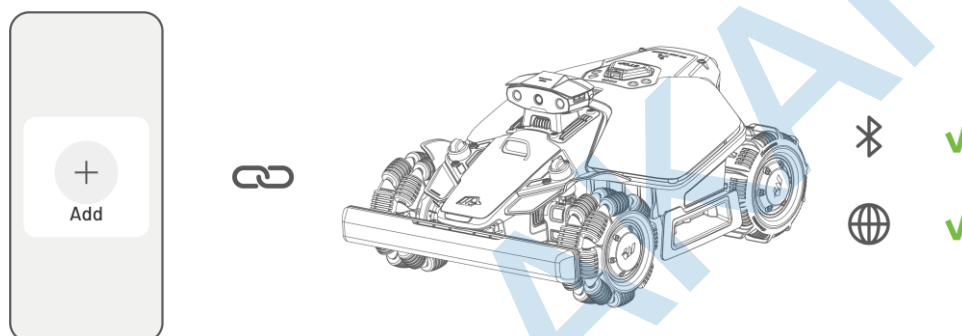

Ak ste počas procesu prepojenia robota neaktivovali modul 4G, môžete tak urobiť kliknutím na stavový riadok na domovskej stránke:

1. Kliknite na **Stavový riadok** na domovskej stránke.
2. Kliknite na **4G** tlačidlo.
3. Kliknite na **Aktivovať** a počkajte na úspešné dokončenie aktivácie.

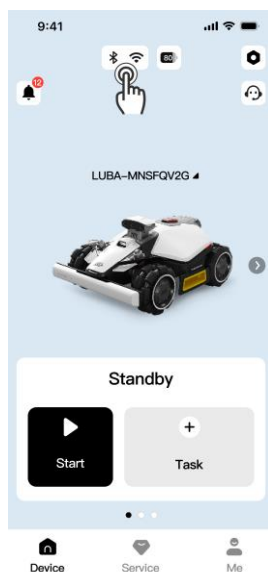

3.5 Príprava pred začatím kosenia

- Pred prvým použitím posekajte trávnik na výšku max. 10 cm.
- Odstráňte z trávniku nečistoty, hromady lístia, hračky, drôty, kamene a ďalšie predmety.
- Uistite sa, že na trávniku nie sú žiadne deti ani zvieratá.

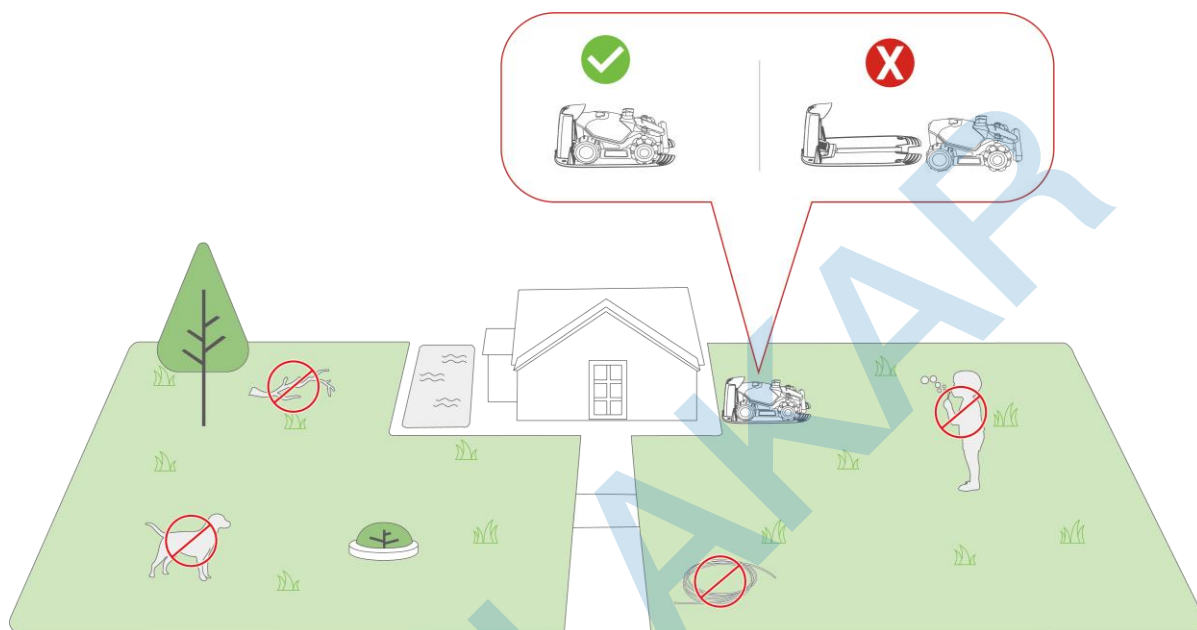

- Na dosiahnutie najlepších výsledkov kosenia sa odporúča kosiť za suchého počasia. Kosenie v daždi môže spôsobiť prilepenie trávy k robotu a pošmyknutiu. **NESEKAJTE** za zlého počasia, ako je silný dážď, búrky alebo sneh.



3.6 Mapovanie a kosenie trávnik

1. Kliknite na Vytvoriť oblasť na domovskej stránke.
2. Prečítajte si a riadte sa pokynmi v aplikácii, aby ste overili, že je váš robot pripravený na mapovanie.
3. Kliknutím na **Začať mapovanie** spustíte mapovanie trávnik.
4. Po dokončení mapovania kliknite na **Kosiť** a spustíte kosenie.

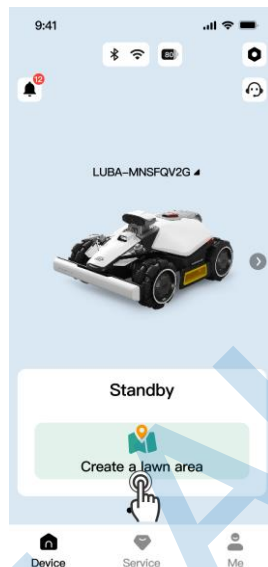



3.7 Nabíjanie



POZNÁMKA

Robot sa musí nachádzať v pracovnej oblasti, aby sa mohol vrátiť do nabíjacej základne.

Dobitie

- Kliknite na  na stránke mapy v aplikácii alebo
- Stlačte tlačidlo  a potom tlačidlo  pre návrat robota do nabíjacej základne.

4 Denné kosenie



4.1 DropMow

V režime DropMow nie je potrebné žiadne mapovanie – stačí kosačku položiť, stlačiť tlačidlá „Mow & Start“ a kosačka začne kosiť v pravidelnom vzore tvaru písmena N v smere, ktorým práve stojí. Dočasne vytvorená mapa sa neukladá, čo je ideálne na rýchle a jednorazové kosenie.

Medzi odporúčané použitie patrí:

- Kosenie oblastí, kam sa robot bežne nedostane.
- Dočasné úlohy kosenia, ktoré nevyžadujú kompletnú mapu.

Použitie DropMow:

- Kliknite na  > **Funkcia Beta** > **DropMow** v aplikácii alebo
- Stlačte a pridržte tlačidlo  po dobu 5s, a potom stlačte tlačidlo  na tele robota.

4.2 Bežná úloha (Individuálne nastavenie)

Prispôsobenie úlohy kosenia:

1. Kliknite v aplikácii na obrázok robota pre vstup na stránku **Mapa**.
2. Kliknite na  **Kosiť** pre vstup na stránku oblastí.
3. Kliknite na **Oblasť kosenia** pre výber oblasti, ktorú chcete kosiť.
4. Kliknite na **Nastavenie** pre konfiguráciu nastavenia úlohy.
5. Kliknite na **Štart** pre zahájenie kosenia.

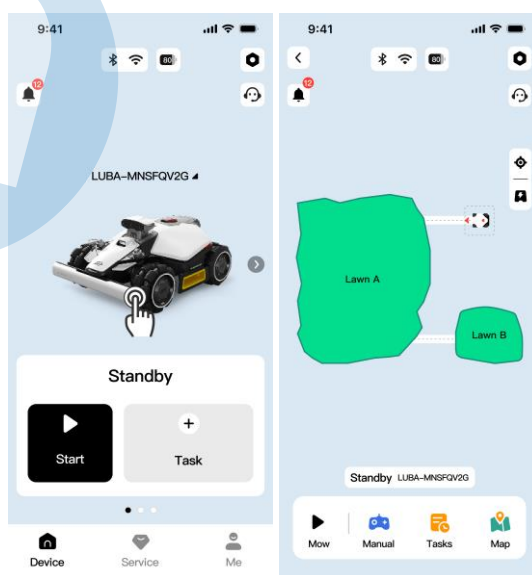

4.3 Naplánovaná úloha

POZNÁMKA



- Úlohy nemožno vytvárať, keď robot pracuje.
- Úlohy je možné nastaviť po vytvorení oblasti kosenia.

Naplanovanie úlohy automatického kosenia:

1. Na domovskej stránke kliknite na +, pokiaľ ešte nebola vytvorená žiadna úloha.
2. Kliknite na **Oblasť kosenia** pre výber oblasti na kosenie.
3. Kliknite na **Nastavenie** pre nastavenie parametrov.
4. Kliknite na **Plánovač** pre nastavenie dátumu a času, potom kliknite na **Uložiť**.
5. Nakoniec kliknite na **Uložiť** pre kompletné uloženie naplánovanej úlohy kosenia.

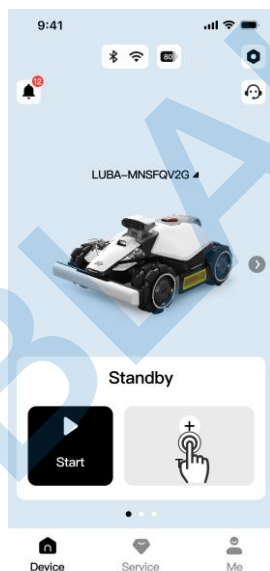

5 Mammotion aplikácie

S aplikáciou Mammotion si môžete plne prispôbiť, spravovať a monitorovať svoju kosačku, čo vám umožní ovládať kosenie odkiaľkoľvek.

5.1 Prvky aplikácie

Virtuálna stena

Virtuálna hranica funguje ako neviditeľná bariéra, ktorá vymedzuje obvody alebo obmedzuje prístup do oblastí, kam nechcete, aby robot vošiel.

Medzi odporúčané použitie patrí:

- Trávniky s nejasnými alebo nedefinovanými obvodmi.
- Vodné prvky, ako sú bazény alebo jazierka (okraje vodnej plochy).

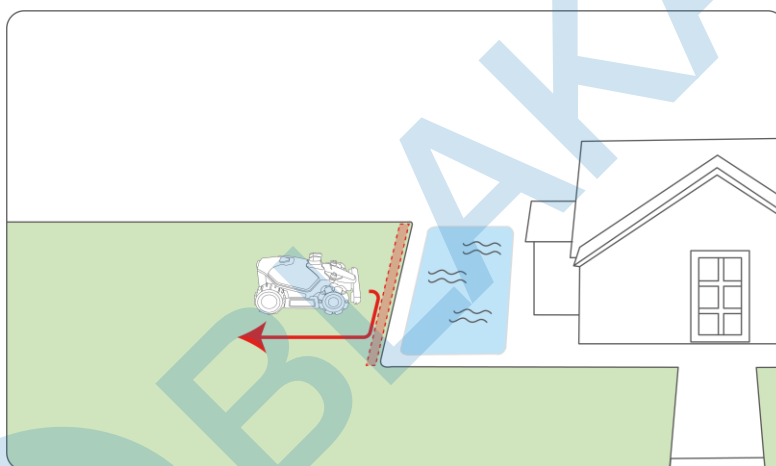

No-go zóna

No-go zóna je oblasť, ktorej sa má váš robot úplne vyhnúť. Je kľúčová pre ochranu robota pred poškodením a pre jeho udržanie mimo citlivých alebo nebezpečných oblastí. Robot nebude kosiť v zákazových zónach.

Odporúčané použitie zahŕňa:

- Nízke záhony, najmä nižšie ako 20 cm.
- Okraje vodných plôch, ako sú rybníky alebo bazény, najmä tam, kde nie je jasná hranica.
- Priehľadné predmety, ako sú siete proti hmyzu alebo sklenené dvere.
- Malé alebo nízko položené prekážky, napr. šnúry na bielizeň, laná od stanu alebo vodovodné potrubie.
- Domčeky pre domácich miláčikov napr. psia búda.

- Vysoko cenné alebo chýlostivé rastliny, vrátane plodín a okrasných rastlín.
- Zavlažovacie zariadenia, ako sú hadice a postrekovače (sprinklery).

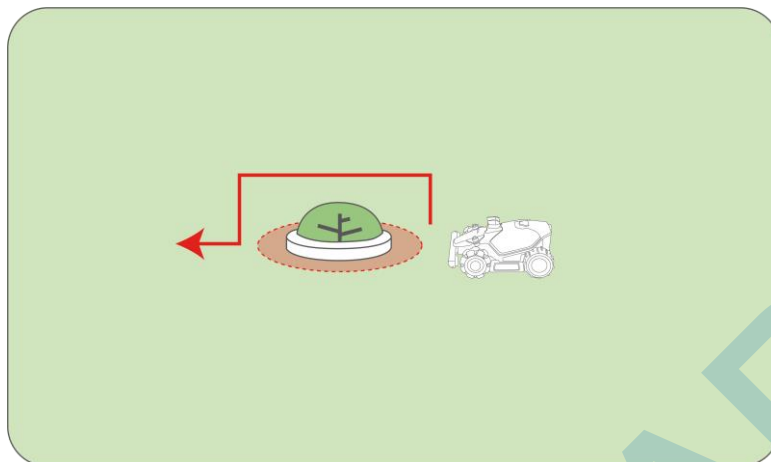

Prejazdová zóna

Prejazdová zóna je oblasť, kde robot vypne funkciu vyhýbania sa prekážkam a nezastaví sa pred žiadnymi prekážkami pri ceste do pracovnej oblasti alebo na iné miesto a pri návrate do nabíjacej základne. Sú užitočné pre zložité, ale bezpečné oblasti, kde by robot inak mohol uviaznuť.

Odporúčané použitie zahŕňa:

- Plochy trávnik, ktoré môžu byť kvôli sezónnym zmenám mylne rozpoznané ako neplatné.
- Plochy s nízkymi, bezpečnými prekážkami.

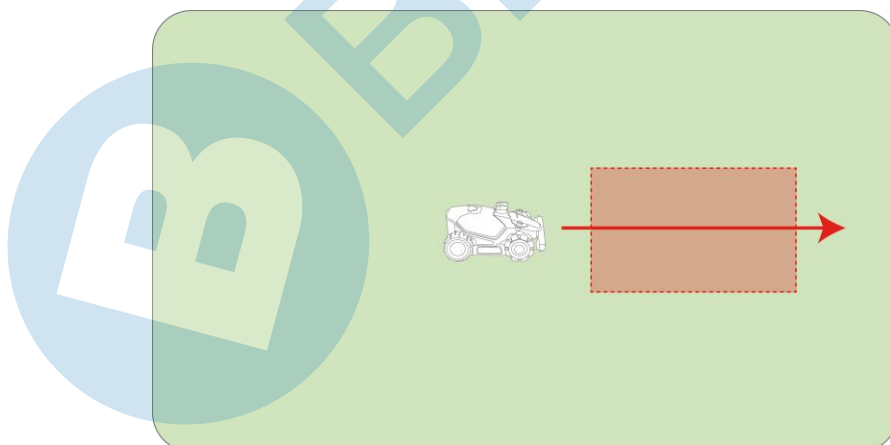

Pridanie virtuálny plot/ No-go zóny / Průjezdová zóna

1. Kliknite na obrázok robota na domovskej stránke pre prístup na stránku Mapa.
2. Kliknite na **Mapa**.
3. Kliknite na **Vytvoriť**.
4. Vyberte **Virtuálny plot/ No-go zóna / Průjezdová zóna** a dokončite pridanie podľa pokynov v aplikácii.

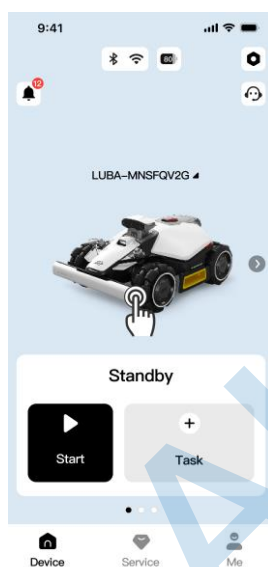

5.2 Nastavenie kosenia

Mód kosenia

Vyberte optimálny mód na základe stavu vášho trávnik a požadovaného vzhľadu v ponuke **Kosiť > Nastavenia > Mód kosenia**

- **Iba obvod:** Kosenie iba obvodu trávnik.
- **Zigzag:** Kosenie klasických pruhovaných línií.
- **Šachovnica:** Kosenie krížom pre hustý a rovnomerný povrch trávnik.
- **Adaptívny Zigzag:** Robot automaticky upravuje dráhu kosenia po dĺžke pre vyššiu efektivitu.

Vzor (tlač na trávnik)

Pridajte do mapy text alebo obrázky. Na mape prejdite do ponuky **Vytvoriť > Vzor** a pridajte vzor.

5.3 Bezpečnosť a ochrana

Detekcia prekážok

Upravte reakciu robota na objekty a meniaci sa terén v jeho kosiacej dráhe. V ponuke **Kosenia > Nastavenia > Režim detekcie prekážok** si môžete vybrať jednu z troch úrovní citlivosti:

- **Sensitive (citlivý):** Zvyšuje citlivosť robota na štandardné prekážky aj na netravnaté plochy (napr. chodník, štrk). Tento režim používajte na zložitých trávnikoch.
- **Štandardné:** Detekuje a vyhýba sa bežným prekážkam (napr. hračkám, nábytku), s ktorými sa stretne počas kosenia. Toto je odporúčané predvolené nastavenie.
- **Off (vypnutý):** Vypne detekciu prekážok. Používajte iba v špecifických, kontrolovaných prostrediach, kde detekcia nie je nutná alebo narúša plnyulú prevádzku.

Dažďový senzor

Váš robot je vybavený vstavanými dažďovými senzormi. Ak sú tieto senzory aktivované, robot automaticky prestane kosiť a vráti sa do nabíjacej základne, akonáhle detekuje dážď.

- Túto funkciu zapnete/vypnete v **Nastavenia > Dažďový senzor**.

Bezpečnosť pre nočné živočíchy

Táto funkcia pomáha chrániť nočné živočíchy počas nočnej prevádzky. Môžete nastaviť robota tak, aby v nočných hodinách **Kosenia nízkou rýchlosťou alebo Zastaviť kosenia**.

- Túto funkciu povoľte v **Nastavenia > Bezpečnosť pre nočné živočíchy**.

5.4 Zabezpečenie a sledovanie

Geo-fence Alarm

Aplikácia vám zašle push notifikáciu, pokiaľ sa robot vzdiali od určenej pracovnej oblasti o viac ako 50 m, a upozorní vás tak na potenciálny neoprávnený pohyb.

- Ak chcete funkciu použiť, prejdite do sekcie **Profil > Nájsť moje zariadenie a povoľte Oznámenie o polohe**.

GPS sledovanie

Pokiaľ sa váš robot stratí, môžete sledovať jeho polohu v reálnom čase pomocou GPS, za predpokladu, že bol robot prepojený s aplikáciou Mammotion.

- Ak chcete funkciu použiť, prejdite do sekcie **Profil > Nájsť moje zariadenie** a povoľte **Záznam polohy**.

5.5 Odoslanie záznamov (logs)

Ak sa počas používania stretnete s akýmikoľvek problémami, môžete nahráť zodpovedajúce protokoly, ktoré pomôžu nášmu tímu technickej podpory problém diagnostikovať a efektívne vyriešiť.

Nahratie protokolov

1. Kliknite na  pre vstup na stránku **Nastavenia**.
 2. Kliknite na **Nahráť protokol (logs)** a dokončite nahrávanie podľa pokynov v aplikácii. ALEBO 3.
- Prejdite do sekcie **Profil > Nahráť protokol (logs)** a dokončite nahrávanie podľa pokynov v aplikácii.

5.6 Aktualizácia firmware

Pre optimálny zážitok sa uistite, že je váš robot aktualizovaný na najnovšiu verziu firmware.

Aktualizácia firmware:

1. Prejdite do sekcie **>  Informácie o zariadení > Verzia robota** a aktualizujte firmware.
2. Uistite sa, že je robot pripojený k stabilnej sieti.
3. Počas aktualizácie nesmiete ukončiť aplikáciu, vykonávať iné operácie ani vypnúť robota.

6 Údržba

Pre udržanie optimálneho výkonu kosenia a predĺženie životnosti robota odporúča spoločnosť Mammotion vykonávať pravidelné kontroly a údržbu minimálne jedenkrát za týždeň. Z bezpečnostných dôvodov vždy noste ochranný odev, ako sú nohavice a pracovná obuv; počas údržby sa vyhnite noseniu otvorených sandálov a chôdzi naboso.

- Pred údržbou robota ho vypnite a vyberte z robota kľúč.

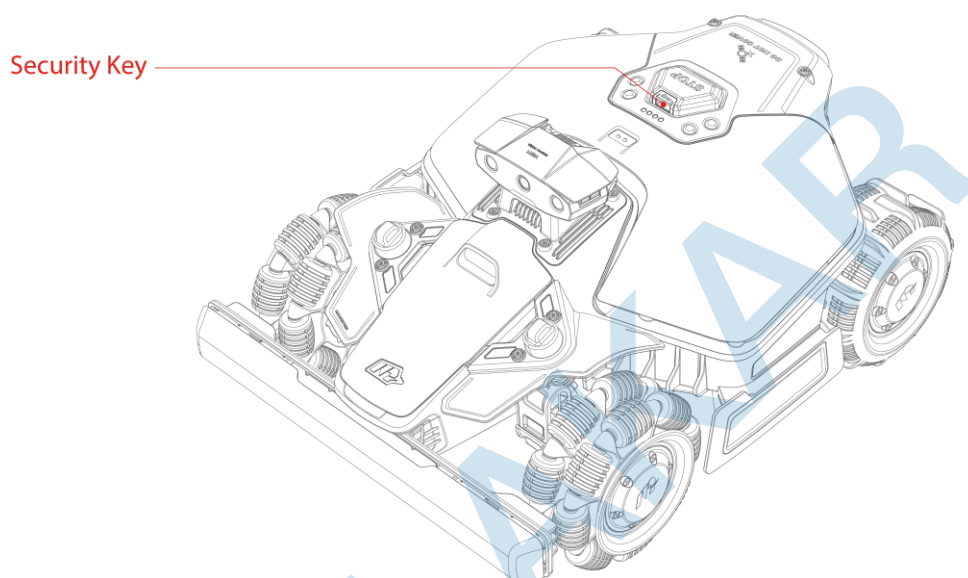

- Na čistenie robota **NEPOUŽÍVAJTE** vysokotlakový čistič, prúd vody ani rozpúšťadlá.
- Po údržbe sa uistite, že je robot umiestnený na zemi v pracovnej polohe, nie kolesami nahor.
- **NEOBRÁCAJTE** robota kolesami nahor, aby ste umyli jeho podvozok. Pokiaľ ho za účelom čistenia obraciate, nikdy na robot nestriekajte zo spodu vodu a uistite sa, že ho po vyčistení vrátite do pracovnej polohy. Toto opatrenie je nevyhnutné, aby sa zabránilo vniknutiu vody do motorov a možnému ovplyvneniu normálnej prevádzky robota.

6.1 Čistenie

Robot

VAROVANIE



- Pred začatím akýchkoľvek čistiacich prác sa uistite, že je robot úplne vypnutý.
- Pred otočením robota nahor kolesami ho vždy najskôr vypnite.
- Pri otáčaní robota nahor kolesami s ním manipulujte opatrne, aby ste nepoškodili kamerový modul.

Kryt

Na čistenie krytu robota používajte mäkkú kefu alebo vlhkú handričku. Nepoužívajte prúd vody (z hadice ani tlakového čističa), alkohol, benzín, acetón ani iné korozívne alebo prchavé rozpúšťadlá, pretože by mohli poškodiť vzhľad a vnútorné súčasti robota.

Podvozok

Pri čistení podvozku a žacieho kotúča používajte ochranné rukavice. Na odstránenie nečistôt použite kefu alebo plastovú škrabku. Skontrolujte, či nie sú nože poškodené, a uistite sa, že sa nože a kosiaci kotúč voľne otáčajú. Na čistenie spodnej časti NEPOUŽÍVAJTE ostré predmety a prúd vody (z hadice ani z tlakového čističa).

Kolesá

Zadné aj predné kolesá očistite kefou. Odstráňte prípadné nečistoty. Po každých 200 hodinách práce použite olej (súčasťou balenia výrobku) a premažte os oboch predných kolies.

Vision kamera

Utrite objektív kamery handričkou z jemného mikrovlákná, aby ste odstránili prípadné škvrnky, ale nepoškodili objektív.

Čistenie nabíjacej základne

Pred čistením alebo údržbou nabíjacej základne ju najskôr odpojte z elektrickej zásuvky. Na čistenie infračerveného vysielača a nabíjacieho kontaktu použite jemnú handričku. Nepolievajte nabíjaciu základňu vodou. Kontakty nabíjacej základne ošetríte prípravkom na kontakty napr. Kontakt 61.

6.2 Údržba žacích nožov

VAROVANIE



- Pri výmene nožov vždy používajte ochranné rukavice. Počas inštalácie NEPOUŽÍVAJTE elektrický skrutkovač.
 - Pri výmene nožov vymeňte všetky skrutky naraz, aby ste zaistili optimálny rezný výkon.
 - Po inštalácii sa uistite, že sa všetky nože voľne otáčajú.
- Pre zaistenie optimálneho výkonu počas dlhodobého skladovania udržiavajte hriadeľ motora suchý a čistý. Pravidelná údržba hriadeľa motora pomáha predchádzať hromadeniu nečistôt a vlhkosti, ktoré môžu ovplyvniť funkciu motora. Predpokladaná životnosť motora je 1500 hodín prevádzky.
 - Žacie nože sú považované za spotrebné príslušenstvo a mali by byť vymenené, pokiaľ sa silne opotrebojú. Odporúča sa meniť nože každé 1-2 mesiace alebo po 150 hodinách prevádzky. Pri hustejšej tráve je nutná častejšia výmena nožov, aby bola kosba trávy kvalitná.

Výmena žacích nožov

1. Vypnite robota a vyberte kľúč.
2. Umiestnite robota na mäkký, čistý povrch a otočte ho kolesami nahor. Dávajte pozor, aby ste netlačili na kamerový modul.
3. Odmontujte staré žacie nože pomocou dodaného skrutkovača s krížovým bitom.
4. Nainštalujte nové žacie nože (**B**) pomocou dodaných skrutiek (**A**). Uistite sa, že sa nože voľne otáčajú a sú bezpečne nainštalované.

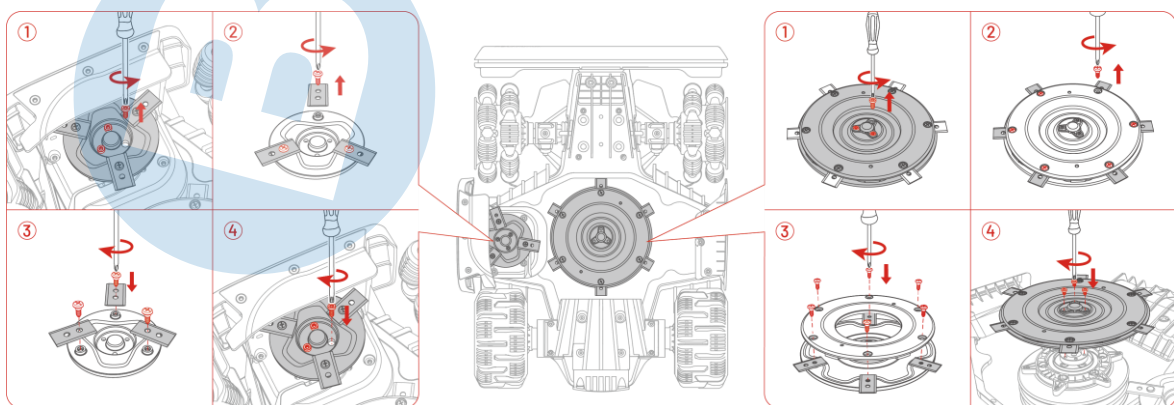

6.3 Údržba batérie

- Pred uskladnením kosačky nechajte batériu nabiť do 100%.
- Aj keď kosačku nepoužívate, nechajte batériu plne nabiť každé 2-3 mesiace.
- Pred nabíjaním a uskladnením sa vždy uistite, že sú nabíjacie kontakty na kosačke aj nabíjacej základni čisté a suché.

6.4 Uskladnenie

Aby ste zaistili optimálny stav robotičkej kosačky pre budúcu sezónu kosenia, riadne ju uskladnite vo vnútri vrátane nabíjacej základne. Pokiaľ v zime okolitá teplota klesne pod 0 °C, uchovávajte robotickú kosačku a nabíjaciu základňu vo vnútri, na dobre vetranom mieste.

Uskladnenie kosačky

1. Nechajte batériu úplne nabiť.
2. Vypnite kosačku a vyberte kľúč.
3. Vyčistite kosačku od všetkých nečistôt (kryt, kolesá, vision modul, kosiace kotúče, kosiace nože) jemne navlhčenou handričkou alebo jemnou kefkou či plastovou škrabkou. Nepoškrabte predný kryt vision. Neumývajte kosačku vodou ani žiadnymi chemikáliami.
4. Nechajte kosačku úplne uschnúť v pracovnej polohe.
5. Na nabíjacie kontakty naneste čistič kontaktov (napr. Kontakt 61). Pozor, NENANÁŠAJTE čistič na žiadne iné časti robota, najmä na kovové kontaktné plochy, s výnimkou nabíjacích kontaktov.
6. Premažte osi predného kolesa dodaným olejom (súčasťou balenia).
7. Uskladnite kosačku vo vnútri.

Uskladnenie nabíjacej základne

1. Odpojte adaptér od elektrickej zásuvky a od nabíjacej základne.
2. Vyskrutkujte plastové skrutky z podkladu a základne.
3. Očistite základňu jemnou kefkou a navlhčenou handričkou. Nepolievajte ju vodou ani žiadnymi chemikáliami. Nechajte ju úplne uschnúť.
4. Na nabíjacie kontakty naneste čistič kontaktov (napr. Kontakt 61).
5. Uskladnite nabíjaciu základňu a adaptér vo vnútri.

7 Preprava a prenášanie

Na prepravu kosačky odporúčame použiť originálny obal pre robota aj nabíjaciu stanicu.

Pre bezpečné prenášanie kosačky:

1. Vypnite kosačku.
2. Uchopte kosačku za madlo v jej prednej časti vid' obrázok.
3. Spodnú stranu kosačky so kosiacimi nožmi držte smerom od tela.

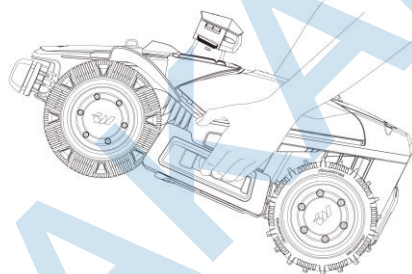
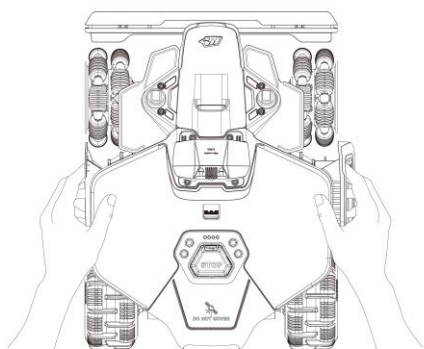

8 Likvidácia

Pri likvidácii výrobku dodržujte miestne predpisy a požiadavky.

Nevyhadzujte batérie do bežného domového odpadu. Vyberte batériu a odovzdajte ju na zbernom mieste.

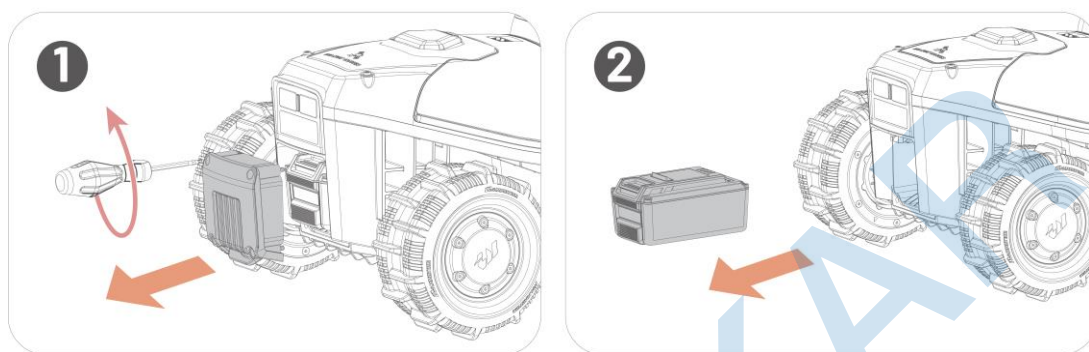

9 Špecifikácia

9.1 Základná špecifikácia

Názov	LUBA mini 2 AWD
Model	LM2S2
Max. plocha koseina	1,000 m ²
Max. počet oblastí kosenia	10
Pohon	pohon všetkých kolies (AWD)
Max. sklon svahu	80% (38.6°)
Max. sklon na hraniciach	40% (21.8°)
Prejazd nerovností	45 mm
Šírka kosenia	Žací kotúč: 200 mm Bočný žací kotúč: 120 mm
Počet žacích kotúčov	Žací kotúč: 1 Bočný žací kotúč: 1
Výška kosenia	Žací kotúč: 20-65 mm Bočný žací kotúč: 50 mm
Dĺžka nabíjania	150 min
Max. výdrž batérie	150 min
Automatické dobíjanie	áno
GPS lokalizácie	áno
Geo-fence alarm	áno
Vision Geo-fence	áno

Názov	LUBA mini 2 AWD
Senzor nadvihnutia	áno
Senzor náklonu	áno
Polohovanie a navigácia	Triple-Camera AI Vision systém
Vyhýbanie sa prekážkam	Triple-Camera AI Vision systém a nárazník
Podpora hlasový asistent	Alexa & Google Assistant
Vision monitorovanie	áno
Konektivita	4G & Bluetooth & Wi-Fi
Hladina akustického výkonu vážená krivkou A	$L_{WA}=64$ dB, $K_{WA}=3$ dB
Hladina akustického tlaku vážená krivkou A	$L_{PA}=56$ dB, $K_{PA}=3$ dB
Vodeodolnosť	Robot a nabíjací základna: IP6 (v pracovnej poloze)
Dažďový senzor	áno
OTA aktualizácia	áno
Odporúčaná prevádzková, okolitá teplota	5-40 °C
Odporúčaná skladovacia teplota	0-40 °C
Čistá váha	17 kg
Rozmery	584 x 460 x 290 mm

9.2 Špecifikácia operačných pásiem (pre modely EU)

Robot

Kategória	Rozsah frekvencie (MHz)	Maximálny výkon vysielajúča (dBm)
LORA	863.1-869.85	< 13.98
Bluetooth	2400-2483.5	< 20
Wi-Fi	2400-2483.5	< 20
	5550-5700	< 20
	5745-5825	< 13.98
LTE Band 1	Tx: 1920-1980 Rx: 2110-2170	25
LTE Band 3	Tx: 1710-1785 Rx: 1805-1880	25
LTE Band 7	Tx: 2500-2570 Rx: 2620-2690	25
LTE Band 8	Tx: 880-915 Rx: 925-960	25
LTE Band 20	Tx: 832-862 Rx: 791-821	25
LTE Band 28A	Tx: 703-736 Rx: 758-791	25
LTE Band 28B	Tx: 718-748 Rx: 773-803	25
LTE Band 38	Tx: 2570-2620 Rx: 2570-2620	25
LTE Band 40	Tx: 2300-2400 Rx: 2300-2400	25
GNSS	1559-1610 1164-1300	N/A

9.3 Špecifikácia batérie

Adaptér	Model: TS-A081-2703002/ADS-81EJ-27-5 Input: 100-240 V~, 50/60 Hz, Max. 2 A Output: 27 Vdc, 3 A, 81 W
Batéria	21.6 Vdc, 6.1 Ah, 131.76 Wh
Označenie batérie	MWBT06S02P-01/MWBT06S02P-06
Robot	Input: 27 Vdc, 3 A
Nabíjacia základňa	Model: CHG4320 Input: 27 Vdc, 81 W Output: 27 Vdc, 3 A
Nabíjacia teplota okolia	4-45 °C



VAROVANIE

- Na nabíjanie batérie používajte iba napájací adaptér dodaný s týmto produktom.
-





Záručný list

Model:
SN:
Dátum predaja:
Pečiatka predajcu:

Tento záručný list platí pre výrobky dovezené do Slovenskej republiky firmou BLAKAR trading s.r.o., prevádzkareň: Azalková 1272, 252 42 Jesenice, IČO: 282343391, DIČ: CZ28234391.

ZÁRUČNÉ PODMIENKY

- Na výrobok sa poskytuje záruka za akosť v dĺžke 36 mesiacov odo dňa predaja spotrebiteľovi.
- Záruka sa vzťahuje na vady vzniknuté preukázateľne následkom chybného materiálu.
- Záruka sa nevzťahuje na vady spôsobené dopravou, nedodržaním pokynov na obsluhu
- uvedených v návode, zlou údržbou, mechanickým poškodením, zásahom do
- výrobku, alebo závady spôsobené poruchami v el. sieti, nesprávnou inštaláciou,
- nevhodným umiestnením (prašné, chemicky či inak nevhodné prostredie)
- Záruka sa nevzťahuje na vady spôsobené bežným opotrebením (u batérií najmä strata kapacity, životnosť batérie je minimálne 6 mesiacov odo dňa predaja, či opotrebenia
- žacích nožov, žacích kotúčov, pneumatík, kolies atď.).
- Pre uplatnenie záruky je nutné predložiť doklad o kúpe (napríklad faktúra, potvrdenka alebo vyplnený záručný list s pečiatkou predajcu)

Autorizovaný servis pre Slovenskú republiku

BLAKAR trading s.r.o., Azalková 1272,

252 42 Horní Jirčany, Česká republika

tel.: +420 774 737 789, +420 606 839 644

(Po – Pá 8:00-16:30)

e-mail: servis@blakar.cz

www.lubasekacky.cz

MAMMOTION

Copyright © 2026, MAMMOTION All Rights Reserved.

Informácie uvedené v návode sú platné v deň tlače návodu, zmeny vyhradené z dôvodu aktualizácií a tlačových chýb.